

## J-Master<sup>10</sup>

MANUALE D'USO E MANUTENZIONE  
(UTENTE E MANUTENTORE)

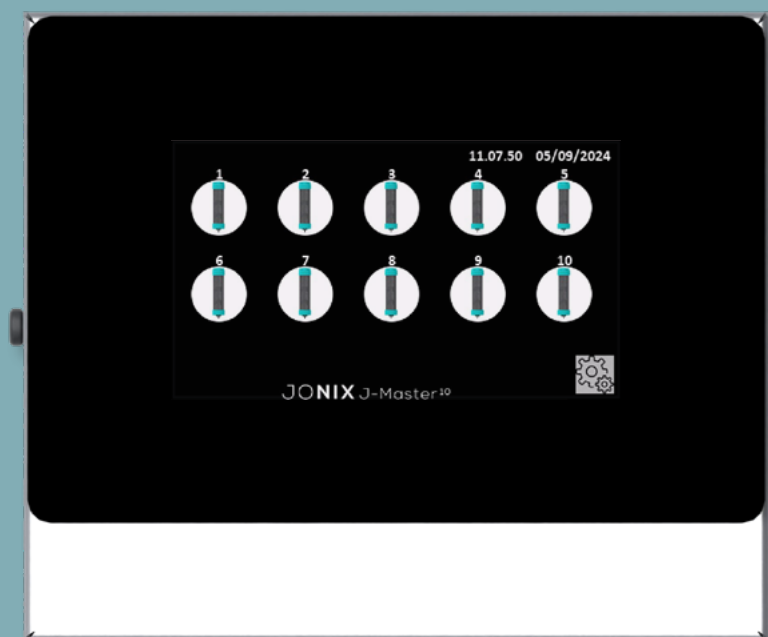

DISPOSITIVO PER LA GESTIONE REMOTA  
DI MODULI IONIZZANTI



Le presenti istruzioni sono quelle originali e sono in lingua italiana.

JONIX S.p.A. si riserva tutti i diritti sul presente manuale compreso il diritto, in qualunque momento, di apportare modifiche necessarie e migliorative ai propri prodotti ed al manuale senza alcun preavviso. È vietata la riproduzione anche parziale di questo manuale senza l'autorizzazione della JONIX S.p.A..

Vi ringraziamo per aver deciso di acquistare il dispositivo **J-Master<sup>10</sup>**.

Questo manuale riporta le informazioni e quanto ritenuto necessario per il trasporto, l'installazione, l'uso e la manutenzione del dispositivo per la gestione remota di moduli ionizzanti **J-Master<sup>10</sup>**.

Una inadeguata installazione del dispositivo e/o la mancata osservanza di quanto descritto in questo manuale, possono essere causa di annullamento della garanzia che la Ditta Costruttrice concede per i propri prodotti.

La Ditta Costruttrice inoltre non risponde di eventuali danni diretti e/o indiretti dovuti ad errate installazioni o di danni causati da unità installate da personale inesperto e/o non autorizzato. Verificare, all'atto dell'acquisto, che il dispositivo sia integro e completo.

Il Produttore non si assume alcuna responsabilità in caso di danni a cose o a persone causati da un utilizzo inadeguato o dalla mancata osservanza delle indicazioni di sicurezza e di utilizzo riportati su questo manuale. In tali casi decade ogni diritto di garanzia.

Eventuali reclami dovranno essere presentati per iscritto entro **8 giorni** dal ricevimento della merce.

## SOMMARIO

<b>1 - INDICAZIONI GENERALI</b>	<b>5</b>
1.1 - TARGHETTA MATRICOLA	5
1.2 - RESPONSABILITÀ	6
1.2 - SIMBOLOGIA	6
<b>2 - AVVERTENZE E DIVIETI GENERALI</b>	<b>6</b>
<b>3 - SISTEMA DI FUNZIONAMENTO J-Master<sup>10</sup></b>	<b>8</b>
3.1 - INTRODUZIONE	8
3.2 - SISTEMA DI SUPERVISIONE E CONTROLLO	8
<b>4 - DATI TECNICI</b>	<b>9</b>
4.1 - DESCRIZIONE COMPONENTI	9
4.1.1 - Caratteristiche tecniche	9
4.2 - PARTI DI RICAMBIO ORDINABILI	9
<b>5 - RICEZIONE, TRASPORTO E STOCCAGGIO</b>	<b>10</b>
5.1 - IMBALLAGGIO	10
5.2 - MOVIMENTAZIONE E TRASPORTO	10
5.3 - CONTROLLO AL RICEVIMENTO	10
5.4 - STOCCAGGIO	10
5.5 - MOVIMENTAZIONE DEL DISPOSITIVO IN CONDIZIONI OPERATIVE	10
<b>6 - INSTALLAZIONE E MESSA IN SERVIZIO</b>	<b>11</b>
6.1 - NORME DI SICUREZZA	11
6.2 - OPERAZIONI PRELIMINARI	12
6.3 - SCELTA DEL LUOGO DI INSTALLAZIONE	12
6.4 - INSTALLAZIONE DEL DISPOSITIVO	13
6.5 - COLLEGAMENTI ELETTRICI	13
6.6 - ALIMENTAZIONE ELETTRICA E SEGNALI DI CONTROLLO	14
<b>7 - Interfaccia Utente</b>	<b>16</b>
<b>8 - Interfaccia Manutentore</b>	<b>20</b>
<b>9 - MANUTENZIONE</b>	<b>26</b>
<b>10 - CONTROLLO FUNZIONAMENTO ED EVENTUALI GUASTI</b>	<b>26</b>
<b>11 - SMALTIMENTO</b>	<b>27</b>
<b>ALLEGATI</b>	<b>28</b>
DIMENSIONI DI INGOMBRO J-Master <sup>10</sup>	28

## 1 - INDICAZIONI GENERALI

### 1.1 TARGHETTA MATRICOLA

L'apparecchiatura descritta nel presente manuale è provvista di una targhetta indicante i dati d'identificazione della stessa e del Costruttore:

Il dispositivo **J-Master<sup>10</sup>** è conforme alle direttive 2011/65/UE, 2014/30/UE, 2014/35/UE ed eventuali successive modifiche.

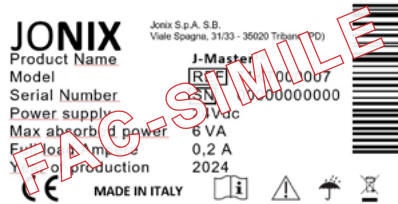

### NOTA IMPORTANTE

**Il dispositivo J-Master<sup>10</sup> è progettato e costruito per la gestione remota di apparecchiature Jonix; l'installazione dello stesso dovrà essere eseguita all'interno di ambienti di tipo civile. L'utilizzo per scopi diversi da quelli previsti, e non conformi a quanto descritto in questo manuale, farà decadere automaticamente qualsiasi responsabilità diretta e/o indiretta della Ditta Costruttrice e dei suoi Distributori.**

### 1.2 RESPONSABILITÀ

Il mancato rispetto delle istruzioni contenute nel presente Manuale d'Uso e Manutenzione esime JONIX S.p.A. da qualsiasi responsabilità. Per qualsiasi dato non compreso o non deducibile dalle pagine a seguire si raccomanda di contattare il Fabbricante presso la Sede Operativa

JONIX S.p.A.  
Via dell'Artigianato, 1  
35020 San Pietro Viminario - PD - Italy  
<http://www.jonixair.com>

In particolare se la manutenzione del dispositivo viene eseguita in modo non conforme alle istruzioni fornite, o comunque in modo tale da pregiudicarne l'integrità o modificarne le caratteristiche, JONIX S.p.A. si ritiene sollevata da qualsiasi responsabilità inerente la sicurezza delle persone, delle cose, degli animali ed il funzionamento difettoso dei dispositivi.

### 1.3 SIMBOLOGIA

Prestare la massima attenzione ai seguenti simboli ed al loro significato. La loro funzione è dare rilievo ad informazioni particolari quali:



**AVVERTENZA:** In riferimento ad integrazioni o suggerimenti per l'uso corretto del dispositivo.



**PERICOLO:** In riferimento a situazioni di pericolo che si possono verificare con l'uso del dispositivo per garantire la sicurezza alle persone.



**VIETATO:** Questo simbolo richiama l'attenzione per operazioni che sono assolutamente da evitare, quindi proibite.



**PERICOLO TENSIONE!**

Non aprire o togliere sportelli o protezioni prima di aver tolto l'alimentazione della tensione.



**ATTENZIONE!**

E' obbligatorio indossare i guanti protettivi.



**RIFIUTI DI APPARECCHIATURE ELETTRICHE ED ELETTRONICHE.**

Il simbolo del bidone barrato, presente sull'etichetta posta sull'apparecchio, indica la rispondenza di tale prodotto alla normativa relativa ai rifiuti di apparecchiature elettriche ed elettroniche. L'abbandono nell'ambiente dell'apparecchiatura o lo smaltimento abusivo della stessa sono puniti dalla legge.

## 2 - AVVERTENZE E DIVIETI GENERALI



Questo libretto d'istruzione è parte integrante del dispositivo e di conseguenza deve essere conservato con cura e dovrà **SEMPRE** accompagnare il dispositivo anche in caso di sua cessione ad altro proprietario o utente oppure di un trasferimento su un altro impianto. In caso di suo danneggiamento o smarrimento richiederne un altro esemplare a JONIX S.p.A. o scaricare il documento dal QR code presente sul dispositivo.



Gli interventi di riparazione o manutenzione devono essere eseguiti da personale autorizzato da JONIX S.p.A. o da personale qualificato secondo quanto previsto dal presente libretto. Non modificare o manomettere il dispositivo in quanto si possono creare situazioni di pericolo ed il costruttore del dispositivo non sarà responsabile di eventuali danni provocati.



Dopo aver tolto l'imballo assicurarsi dell'integrità e della completezza del contenuto. In caso di non rispondenza rivolgersi alla Ditta che ha venduto il dispositivo.



L'installazione, la messa in opera e il funzionamento di questo prodotto devono essere eseguiti solo prendendo in considerazione i requisiti e le istruzioni specificate in questo manuale.



È esclusa qualsiasi responsabilità di JONIX S.p.A. per danni causati a persone, animali o cose, da errori di installazione, di regolazione e di manutenzione o da usi impropri.

Ricordiamo che l'utilizzo di prodotti che impiegano energia elettrica, comporta l'osservanza di alcune regole fondamentali di sicurezza quali:



Questo apparecchio non è destinato all'uso da parte di persone (inclusi bambini) con ridotte capacità fisiche, mentali o sensoriali, o con mancanza di esperienza e conoscenza, a meno che non siano supervisionati o vengano forniti di istruzioni riguardanti l'uso dell'apparecchio da parte di una persona responsabile della loro sicurezza. Adottare le dovute precauzioni affinché i bambini non giochino con l'apparecchio.



È vietato toccare il dispositivo se si è a piedi nudi e con parti del corpo bagnate o umide.



È vietato tirare, staccare, torcere i cavi elettrici fuoriuscenti dal dispositivo, anche se questo è scollegato dalla rete di alimentazione elettrica.



È vietato salire con i piedi sul dispositivo, sedersi e/o appoggiarvi qualsiasi tipo di oggetto.



È vietato spruzzare o gettare acqua o altri liquidi direttamente sul dispositivo.



È vietato aprire gli sportelli di accesso alle parti interne del dispositivo, senza aver prima posizionato l'interruttore generale dell'impianto su "SPENTO".



È vietato disperdere, abbandonare o lasciare alla portata di bambini il materiale dell'imballo in quanto può essere potenziale fonte di pericolo.

## 3 - SISTEMA DI FUNZIONAMENTO J-Master<sup>10</sup>

### 3.1 INTRODUZIONE

---

**J-Master<sup>10</sup>** è un software che viene installato su display 4,3" touch screen da posizionare a parete tramite apposito contenitore. Tale software consente di visualizzare lo stato di funzionamento, l'usura dei generatori e gestire l'attivazione/spegnimento di massimo 10 dispositivi dotati di scheda di gestione di nuova generazione (JX11000042).

Il software ha la possibilità di essere visualizzato/utilizzato in modalità remota, su rete locale, mediante un PC con apposito programma VNC.

### 3.2 SISTEMA SUPERVISIONE E CONTROLLO

---

L'insieme costituito da display e software **J-Master<sup>10</sup>** abbinato alle schede elettroniche JX11000042 presenti all'interno dei dispositivi (tipo duct, steel, ecc.) costituisce il sistema di supervisione e controllo. La comunicazione tra **J-Master<sup>10</sup>** (Modulo Master) ed i vari dispositivi con scheda di controllo remoto JX11000042 (Moduli Slave) avverrà tramite una linea seriale RS485 con protocollo Modbus.

Sono disponibili 2 diverse modalità di controllo:

- **Stand Alone:** in questa modalità il dispositivo viene comandato mediante un contatto pulito esterno, che può essere interfacciato con altre apparecchiature presente nell'edificio. Impostando questa modalità il display non comanderà il dispositivo, potrà soltanto vederne lo stato (acceso/spento), le ore di lavoro, gli interventi da eseguire e resettare i parametri dopo gli interventi.
- **Modbus:** in questa modalità i dispositivi vengono completamente comandati, visualizzati e gestiti da **J-Master<sup>10</sup>**, con la possibilità di impostare il funzionamento in fasce orarie giornaliere/settimanale e di combinare il funzionamento dei dispositivi in momenti diversi.

Il software consente di avere nello stesso sistema dispositivi controllati sia in modalità Stand Alone che Modbus. Il cambio di modalità di controllo dei dispositivi (da Standa Alone a Modbus e viceversa) è sempre modificabile. Tuttavia l'operazione deve essere eseguita dall'azienda Jonix spa oppure da installatore abilitato.

## 4 - DATI TECNICI

VISTA FRONTALE

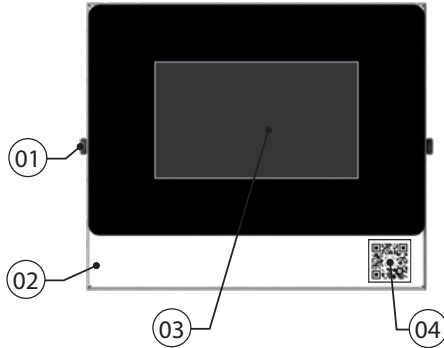

VISTA POSTERIORE

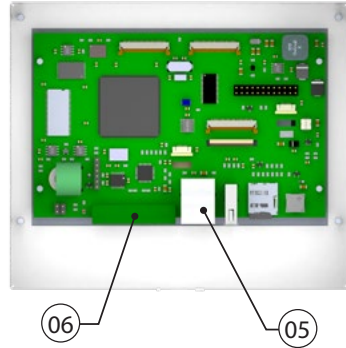

### 4.1 DESCRIZIONE COMPONENTI

01 Viti apertura / chiusura scatola	04 Etichetta QR code manuale utente/manutentore
02 Contenitore display	05 Porta di connessione RJ45
03 Display touch screen 4.3"	06 Morsetteria per alimentazione e connessione segnali

#### 4.1.1 Caratteristiche tecniche

Modello	Articolo	Dimensioni (LxPxH) [mm]	Alimentazione	Dispositivi associabili	Potenza max assorbita [W]	Peso [Kg]
J-Master <sup>10</sup>	71KT000007	168 x 137 x 33	24Vdc	1 ÷ 10	0,2	0,65

### 4.2 PARTI DI RICAMBIO ORDINABILI

Codice	Descrizione	Note
JX40000022	ALIMENTATORE 24Vdc 0,63A	1 Alimentatore J-Master <sup>10</sup>
JX40000080	DISPLAY 4,3" PUZZLE+ RJ45	1 Display 4,3"

## 5 - RICEZIONE, TRASPORTO E STOCCAGGIO

### 5.1 IMBALLAGGIO

**J-Master<sup>10</sup>** e i suoi accessori vengono spediti in appositi imballi di protezione e vanno mantenuti integri fino al momento del montaggio. I materiali che non sono stati installati per esigenze tecniche vengono forniti con involucro idoneo fissato all'interno o all'esterno del dispositivo stesso. All'interno dell'imballo sono presenti:

- N° 1 dispositivo **J-Master<sup>10</sup>**.
- N° 1 connettore 10 pin per alimentazione e segnali.
- N° 1 alimentatore 24Vdc 0,63A.
- Manuale d'uso e manutenzione.
- Dichiarazione di Conformità.
- Condizioni di Garanzia.

### 5.2 MOVIMENTAZIONE E TRASPORTO



Per la movimentazione utilizzare, in funzione del peso, mezzi adeguati come previsto dalla direttiva 89/391/ CEE e successive modifiche.



Si prega di porre la massima cura nel maneggiare i dispositivi durante lo scarico e il posizionamento, onde evitare danni all'involucro o ai componenti.

Il peso di ogni singolo dispositivo è riportato sul presente manuale.

### 5.3 CONTROLLO AL RICEVIMENTO

Al ricevimento del dispositivo Vi preghiamo di effettuare un controllo di tutte le parti, al fine di verificare che il trasporto non abbia causato danneggiamenti.

I danni eventualmente presenti devono essere comunicati al vettore, apponendo la clausola di riserva sulla bolla di accompagnamento, specificando il tipo di danno.



Qualsiasi tipo di reclamo deve giungere per iscritto entro otto giorni dalla data di ricevimento della merce.

### 5.4 STOCCAGGIO

In caso di stoccaggio prolungato mantenere i dispositivi protetti dalla polvere e lontano da fonti di vibrazioni e di calore.



La Ditta costruttrice declina ogni responsabilità per danneggiamenti dovuti a cattivo scarico o per mancata protezione dagli agenti atmosferici.

### 5.5 MOVIMENTAZIONE DEL DISPOSITIVO IN CONDIZIONI OPERATIVE

Il dispositivo **J-Master<sup>10</sup>** risulta facilmente movimentabile nei vari ambienti (vedi Cap. 4 "Dati Tecnici").

## 6 - INSTALLAZIONE E MESSA IN SERVIZIO



**ATTENZIONE!** Prima di compiere qualsiasi operazione sui dispositivi leggere attentamente **TUTTE** le istruzioni contenute in questo manuale.

Definizioni:		
<b>UTENTE:</b> Persona, ente o società che ha acquistato o affittato il dispositivo e che intende usarlo per gli scopi concepiti.	<b>UTILIZZATORE/OPERATORE:</b> Persona fisica che è stata autorizzata dall'utente ad operare con il dispositivo.	<b>PERSONALE SPECIALIZZATO:</b> Persone fisiche che hanno conseguito uno studio specifico e che sono quindi in grado di riconoscere i pericoli derivati dall'utilizzo di questo dispositivo e sono in grado di evitarli.

### 6.1 NORME DI SICUREZZA



La ditta Costruttrice declina qualsiasi responsabilità per la mancata osservanza delle norme di sicurezza e di prevenzione di seguito descritte.

**Declina inoltre ogni responsabilità per danni causati da un uso improprio dei sanificatori e/o da modifiche eseguite senza autorizzazione.**

- L'installazione deve essere effettuata attenendosi scrupolosamente alle indicazioni del presente manuale.
- Nelle operazioni di installazione, usare abbigliamento idoneo e antinfortunistico, ad esempio: occhiali, guanti, ecc. come indicato da norma 686/89/CEE e successive.
- Durante l'installazione operare in assoluta sicurezza, ambiente pulito e libero da impedimenti.
- Rispettare le leggi in vigore nel Paese in cui viene installato il dispositivo, relativamente all'uso e allo smaltimento dell'imballo e dei prodotti impiegati per la pulizia e la manutenzione del dispositivo, nonché osservare quanto raccomanda il produttore di tali prodotti.
- **Prima di mettere in funzione il dispositivo controllare la perfetta integrità dei vari componenti e dell'impianto elettrico a cui va collegato assicurandosi della presenza di interruttore magnetotermico differenziale di protezione a monte della linea di alimentazione come indicato nel presente manuale.**
- Evitare assolutamente di introdurre oggetti di alcun genere all'interno del dispositivo, in quanto entrando in contatto con punti di voltaggio o terminazioni elettriche potrebbero provocare incendi o scosse elettriche.
- La manutenzione e la sostituzione delle parti danneggiate o usurate deve essere effettuata solamente da personale specializzato e seguendo le indicazioni riportate in questo manuale.
- Le parti di ricambio devono essere approvate dal Costruttore.
- In caso di dismissione e smantellamento del dispositivo, attenersi alle normative antinquinamento previste dal Paese in cui viene installato il dispositivo stesso.
- Nell'effettuare forature su pareti accertarsi di non interferire con cavi elettrici, tubazioni e quanto altro possa essere danneggiato.

- Non versare acqua o liquidi in genere sul dispositivo.
- Non collegare il dispositivo a linee di corrente alle quali sono collegate altre utenze elettriche o dispositivi di qualsiasi genere.
- **Utilizzare il tipo di alimentazione indicato sull'etichetta. Se non si è certi del tipo di alimentazione disponibile, rivolgersi al proprio rivenditore o alla società erogatrice di zona.**
- Non toccare le parti interne del dispositivo, salvo quando diversamente indicato nelle istruzioni riportate in questo manuale.
- Non forzare mai i componenti nelle operazioni di montaggio: sebbene sia costruito con materiali molto resistenti le parti costituenti il dispositivo possono subire danni se maneggiate in modo improprio.
- Non tentare di effettuare interventi di manutenzione sul dispositivo, salvo quando espressamente indicato in questo manuale. L'apertura o rimozione dell'involucro esterno potrebbe esporre a punti di voltaggio pericolosi o comportare altri rischi. Tutti gli interventi di manutenzione devono essere effettuati da personale addetto, salvo i casi espressamente indicati in questo manuale.
- Scollegare il dispositivo dalla corrente e rivolgersi a personale qualificato per l'assistenza quando si rientra in uno dei seguenti casi:
  - Il dispositivo sia entrato a contatto con acqua o liquidi di qualsiasi natura.
  - Il dispositivo sia rimasto esposto agli agenti atmosferici.
  - Persista un malfunzionamento nonostante siano state eseguite correttamente tutte le procedure di installazione e/o manutenzione.



**N.B. L'installatore e l'utilizzatore, nell'uso del dispositivo devono tenere conto e porre rimedio a tutti gli altri tipi di rischio connessi con l'impianto. Ad esempio rischi derivanti da ingresso di corpi estranei, oppure rischi dovuti al convogliamento di gas pericolosi infiammabili o tossici ad alta temperatura.**

## 6.2 OPERAZIONI PRELIMINARI

---



- Verificare la perfetta integrità dei vari componenti del dispositivo.
- Controllare che nell'imballo siano contenuti la documentazione e gli eventuali accessori per l'installazione.



- Trasportare il dispositivo imballato il più vicino possibile al luogo di installazione.
- Non appoggiare pesi o attrezzi sul dispositivo, né collocarlo su superfici instabili.

## 6.3 SCELTA DEL LUOGO DI INSTALLAZIONE

---



- Non posizionare il dispositivo in locali in cui sono presenti gas infiammabili, sostanze acide, aggressive e corrosive che possono danneggiare i vari componenti in maniera irreparabile.
- Prevedere uno spazio libero minimo, al fine di rendere possibile l'installazione e la manutenzione ordinaria e straordinaria.

## 6.4 INSTALLAZIONE DEL DISPOSITIVO

Il dispositivo **J-Master<sup>10</sup>** è stato progettato per essere installato a parete all'interno di ambienti di tipo civile (o similare) non soggetti ad intemperie o con presenza d'acqua. Il fissaggio del contenitore è previsto con appositi tasselli (vedere capitolo "allegati").



L'altezza d'installazione consigliata è di 1500 mm da terra; si raccomanda di lasciare almeno 200 mm di spazio libero attorno al dispositivo.

Il dispositivo presenta 2 accessi per l'alimentazione (24Vdc) e per i segnali (RS485 e RJ45).

Gli accessi sono predisposti sul fondo della scatola tramite una finestra 100x60 e sulla parte bassa del contenitore tramite un foro Ø16 mm.



QR code per il download del manuale utente/manutentore.

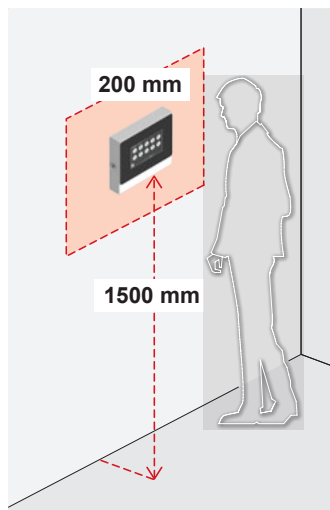

## 6.5 COLLEGAMENTI ELETTRICI



**ATTENZIONE! PRIMA DI INIZIARE QUALSIASI OPERAZIONE ASSICURARSI CHE LA LINEA DI ALIMENTAZIONE GENERALE SIA SEZIONATA!**

- I collegamenti elettrici devono essere effettuati secondo le indicazioni fornite nel presente manuale.
- Assicurarsi che la tensione e la frequenza della linea elettrica di allacciamento corrispondano a quelle riportate sulla targhetta.



**ATTENZIONE!**

L'utilizzo di una rete di alimentazione non corrispondente ai requisiti richiesti dal dispositivo può comportare il danneggiamento dello stesso o di alcune sue parti.

- La linea di alimentazione elettrica del dispositivo **J-Master<sup>10</sup>** deve essere dedicata, non ci devono essere altre apparecchiature alimentate dalla stessa linea. Non è consentito l'uso di adattatori, prese multiple e/o prolunghe.
- Eseguire il collegamento con cavi di sezione adeguata e nel rispetto delle normative locali.
- **È dovere dell'installatore prevedere il montaggio del dispositivo il più vicino possibile all'unità del sezionatore dell'alimentazione, come da norme vigenti e quanto necessario per la protezione da parti elettriche.**

## 6.6 ALIMENTAZIONE ELETTRICA E SEGNALI DI CONTROLLO

Il display utilizzato per **J-Master<sup>10</sup>** è un dispositivo touch screen da 4,3" che deve esser alimentato (sui pin 1-2 della morsettiere) tramite specifico alimentatore con tensione di uscita di 24Vdc e con corrente massima di 0,63A (fornito a corredo). All'alimentatore dovrà essere fornita una tensione di rete di 230Vac 50Hz.



**Si raccomanda, a monte dell'alimentatore e nelle immediate vicinanze, di installare una protezione contro il sovraccarico ed il cortocircuito, in modo da salvaguardare l'impianto in caso di guasto.**

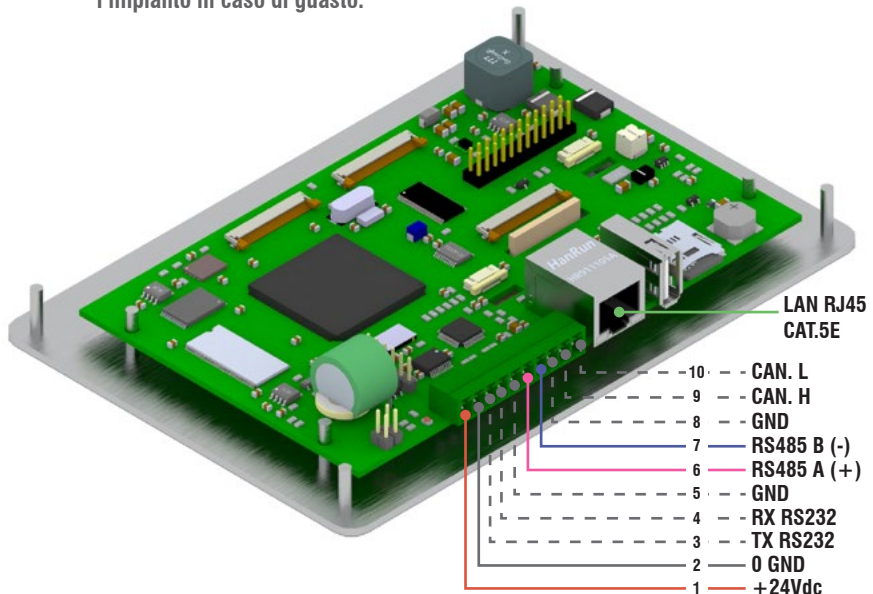

**J-Master<sup>10</sup>** gestisce da 1 a 10 dispositivi dotati di scheda per il controllo remoto (JX11000042). Al fine di gestire i dispositivi, dovrà essere realizzata una linea seriale RS485 con protocollo Modbus che collegherà il J-Master10 con tutti i dispositivi presenti.

Il collegamento dovrà partire dal display (Pin 6-7) e fare entra/esci su tutti i dispositivi fino all'ultimo che a differenza degli altri sarà programmato come terminatore di linea (si raccomanda di non invertire le polarità della seriale). Il cavo da utilizzare dovrà essere a 2 conduttori+terra twistato e schermato (consigliato Belden).



Ciascuna scheda dovrà avere un indirizzo univoco che partirà da 1 ed arriverà a 10 (esempio: se i dispositivi sono 4, gli indirizzi saranno 1, 2, 3 e 4).

**J-Master<sup>10</sup>**, oltre alla gestione attigua all'apparato, ha la possibilità di essere visualizzato ed utilizzato anche in modalità remota (solo su rete locale) tramite un PC ed apposito programma di controllo VNC.

Per utilizzare questa funzione bisogna connettere, tramite cavo dati (di categoria 5E o superiore), il display allo switch/router della rete locale. La porta RJ45 di connessione è posizionata sul retro del display a fianco al connettore verde a 10 pin per alimentazione e segnali.

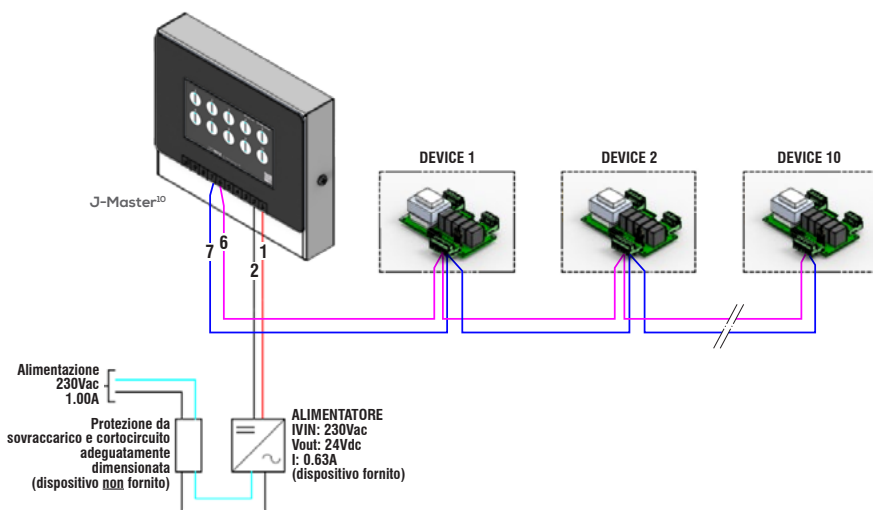

## 7 - Interfaccia Utente

J-Master<sup>10</sup> consente all'utente di visualizzare lo stato dei dispositivi connessi.

L'utente potrà:

- Visualizzare i dispositivi;
- Visualizzare se i dispositivi sono connessi correttamente alla seriale Modbus RS485;
- Visualizzare se il dispositivo è acceso o spento;
- Visualizzare eventuali segnalazioni (manutenzione generatori, sostituzione generatori, guasto);
- Visualizzare la percentuale ore di funzionamento e lo stato di usura dei generatori.



Il software permette, come precedentemente indicato, di gestire da 1 a 10 dispositivi (vedere le schermate sottostanti di esempio).



La visualizzazione del dispositivo correttamente alimentato e connesso alla seriale RS485 Modbus di comunicazione in **stand-by** si presenterà come da schermata a destra:



La visualizzazione del dispositivo non connesso correttamente alla linea seriale sarà la seguente:



NOTA: Durante il regolare funzionamento potrebbero verificarsi dei momenti in cui i dispositivi in campo segnalano la "non connessione" per alcuni secondi (massimo 40"). Ciò è dovuto alle interferenze magnetiche che "sporcano" il segnale di controllo.



La visualizzazione del dispositivo attivato si presenterà come da schermata a destra:



In caso uno o più dispositivi richiedano la manutenzione periodica (pulizia dei generatori) comparirà un “LED” **giallo lampeggiante** in corrispondenza di ogni dispositivo, posizionato in alto a destra dell’icona corrispondente e la scritta centrale “manutenzione richiesta”.

La visualizzazione della richiesta di manutenzione si presenterà come da schermata a destra:



Nel caso uno o più dispositivi richiedano la sostituzione dei generatori comparirà un “LED” **giallo fisso** in corrispondenza di ogni dispositivo, posizionato in alto a destra dell’icona corrispondente e la scritta centrale “sostituzione richiesta”.

La visualizzazione della richiesta di sostituzione si presenterà come da schermata a destra:

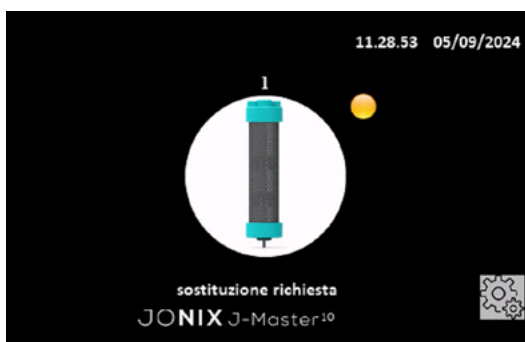

Cliccando su ciascun dispositivo si entrerà nella pagina dedicata alle informazioni specifiche del dispositivo selezionato.

Questa sezione permetterà di visualizzare:

- l'**indirizzo** della periferica (da 1 a 10);
- la modalità di comando (**Stand Alone**: contatto esterno; **Modbus**: da programma a display);
- il **limite soglia** delle ore di funzionamento a cui è prevista la pulizia dei generatori (Manutenzione) e la sostituzione degli stessi (Sostituzione);
- le **ore di utilizzo** dei generatori dall'ultimo intervento di manutenzione o dall'ultima sostituzione;
- la **percentuale dello stato di usura del generatore** rispetto alle soglie, in particolare:
  - **Sostituzione**: 0%= generatore nuovo, 100%=generatore da sostituire.
  - **Manutenzione**: 0%= generatore nuovo o appena pulito, Manutenzione 100%=generatore da pulire).



In caso di inattività del display per un periodo superiore ai 3 minuti comparirà il seguente screen-saver:



Per tornare alla visualizzazione dei dispositivi e rimuovere lo screen-saver basta premere nel cerchio dell'orologio.



In caso di anomalia oppure uno dei dispositivi richieda assistenza, ai lati dell'orologio compariranno due icone gialle con un punto esclamativo (!) per segnalare la richiesta d'intervento di uno o più dispositivi.



Il display ha la possibilità di essere collegato ad una rete locale LAN, tutto quanto sopra descritto potrà essere visualizzato/eseguito in modalità remota tramite un PC collegato alla stessa rete. Per farlo bisognerà configurare l'apposito programma VNC di visualizzazione remota.



**Al fine di eseguire la manutenzione dei generatori o la sostituzione degli stessi nella maniera corretta si ricorda di verificare sempre quanto indicato nei manuali specifici dei dispositivi.**



Nel caso venga segnalato dal display la necessità di manutenzione o sostituzione dei generatori nei dispositivi, quest'ultimi continueranno a funzionare anche se con un livello di efficienza sanitizzante inferiore proporzionalmente al loro livello di sporco. **Si raccomanda tuttavia di far intervenire i tecnici per la manutenzione e/o sostituzione dei generatori non oltre 102% delle ore di funzionamento dell'apparecchiatura per non incorrere in problematiche di natura elettronica.**

## 8 - Interfaccia Manutentore

Oltre alle funzioni di visualizzazione dedicate all'utente, **J-Master<sup>10</sup>** ha un'area Manutentore, protetta da password, che consente di programmare e resettare i dispositivi collegati al display.

Il manutentore potrà:

- Impostare data e ora del display;
- Impostare l'indirizzo IP della rete locale interna;
- Cambiare la lingua;
- Programmare fasce orarie di funzionamento dei dispositivi;
- Ripristinare i parametri dopo aver eseguito l'intervento richiesto a display.

L'accesso in modalità **Manutentore** è possibile premendo l'icona grigia con gli ingranaggi  posta in basso a destra della schermata principale:

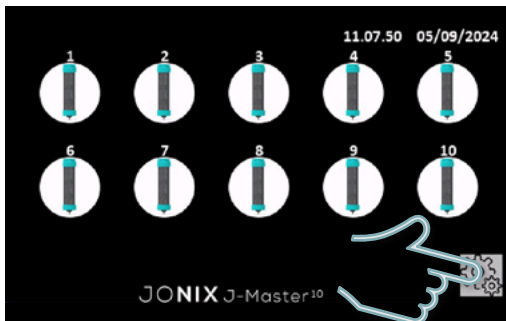

Una volta premuto tale icona si verrà trasferiti all'area protetta dove si dovrà inserire la password:



La pressione della barra bianca sopra gli ingranaggi aprirà una tastiera per permettere l'inserimento della password.

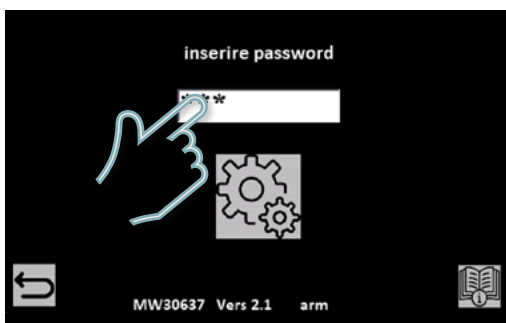

Premendo l'icona a destra  si accede alla schermata di visualizzazione del QR code per il download del manuale utente/manutentore.



Di default la password è **118** ma può essere personalizzata dall'installatore o dall'azienda Jonix s.p.a.

Premere il tasto “Ent”  per confermare il codice della tastiera.

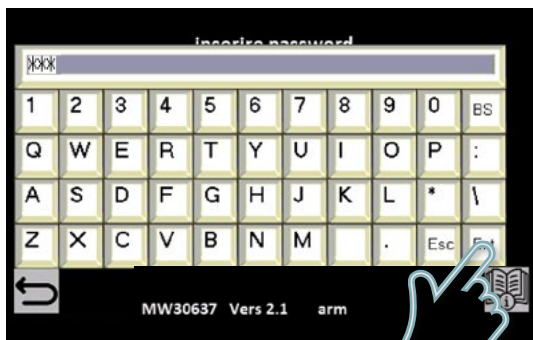

premo la icona centrale grigia con gli ingranaggi  si accede al menù Manutentore.

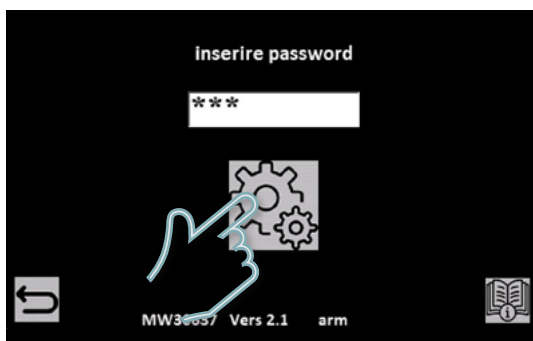

Premendo il tasto “Orologio” si farà l’accesso al settaggio della data e dell’ora:

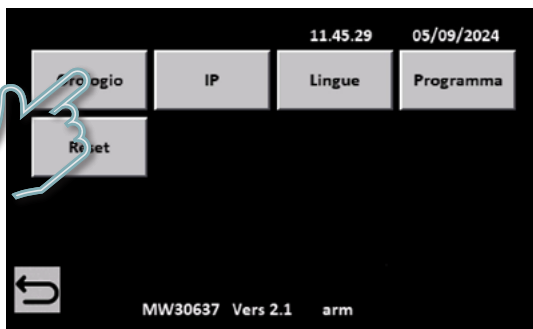

Una volta impostati orario e data per salvare premere l'icona di salvataggio in basso a sinistra .



Per tornare al menù principale premere l'icona verde in basso a destra .



Premendo il tasto "IP" si potrà generare l'IP statico con il quale sarà possibile accedere da remoto al display.

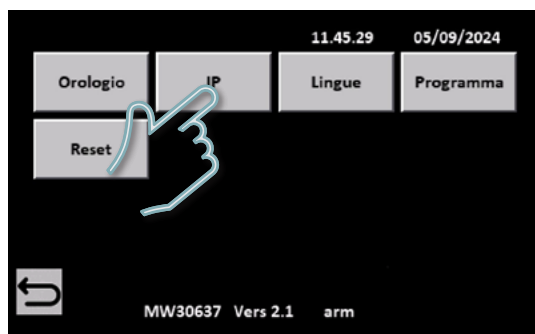

Impostati i 4 valori dell'indirizzo IP (premendo sulle caselline bianche), salvare premendo l'icona di salvataggio in basso a sinistra .



Per tornare al menù principale premere l'icona verde in basso a destra .

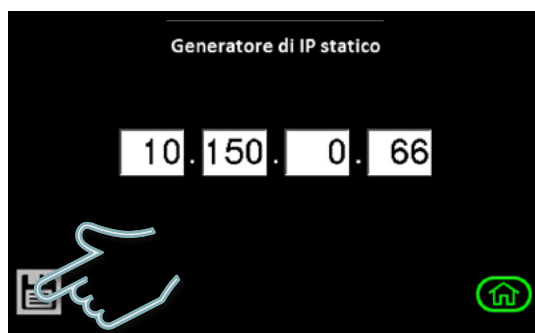

Una volta impostato l'indirizzo IP riavviare il display togliendo e rialimentando il dispositivo, per rendere la configurazione effettiva.

Premendo il tasto **“Lingue”** sarà possibile modificare la lingua in cui sono descritte le varie operazioni a display.

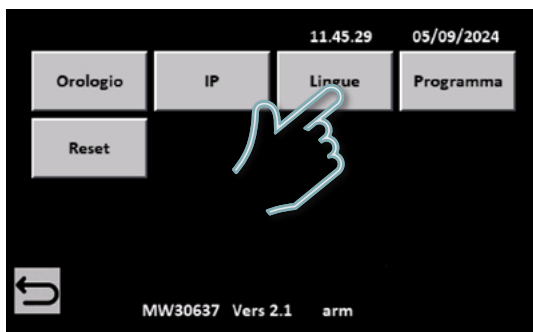

Le lingue presenti sono italiano, tedesco, francese, spagnolo, inglese. Per cambiare lingua basta premere sulla bandiera.



Per tornare al menù principale premere l'icona verde in basso a destra .



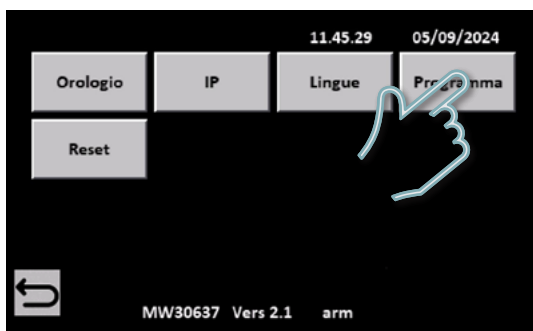

Premendo il tasto **“Programma”** sarà possibile impostare l'accensione e lo spegnimento dei dispositivi comandati in modalità ModBus in determinate fasce orarie di determinati giorni della settimana.



Il software ha la possibilità di effettuare 10 programmi diversi ed indipendenti tra loro. Tramite questi programmi è possibile comandare i vari dispositivi in maniera singola o combinata con determinate fasce orarie in alcuni giorni. Quando si seleziona un giorno e/o un dispositivo l'icona passa da rossa a verde con croce interna per segnalare il cambio di stato (nella schermata di esempio il dispositivo n°2 verrà acceso all'1:25 e si spegnerà alle 23:26 di ogni martedì della settimana).

Per attivare il programma bisogna mettere la spunta verde in alto a destra su "Abilita" e salvare il tutto premendo l'icona di salvataggio in basso a sinistra.



 Per tornare al menù principale premere l'icona verde in basso a destra 

 Le icone in grigio  rappresentano i dispositivi che non possono essere comandati/gestiti in quanto non presenti nella rete di comunicazione e/o non attivati.

Nell'esempio possono essere comandati solo i dispositivi 1 e 2 (abilitati), mentre dal 3 al 10 non sono abilitati. **L'aggiunta di dispositivi può essere eseguita soltanto dall'azienda Jonix spa o da installatore abilitato.**

 Nella creazione dei programmi si raccomanda di non avere uno stesso dispositivo con fasce orarie diverse che si sormontano (esempio: programma 1 dispositivo 1 attivo: lunedì dalle 8.00 alle 15.00; programma 2 dispositivo 1 attivo: lunedì dalle 9.00 alle 12.00) altrimenti, per evitare conflitti di comando, il programma annulla l'accensione del dispositivo.

Premendo il tasto "Reset" si entra nella sezione dedicata al ripristino dei parametri dei dispositivi. Una volta che il dispositivo segnala la richiesta d'intervento, il manutentore come prima cosa dovrà effettuare l'intervento richiesto; in caso di:

- **Manutenzione:** provvederà alla pulizia dei generatori.
- **Sostituzione:** provvederà al cambio di generatori.

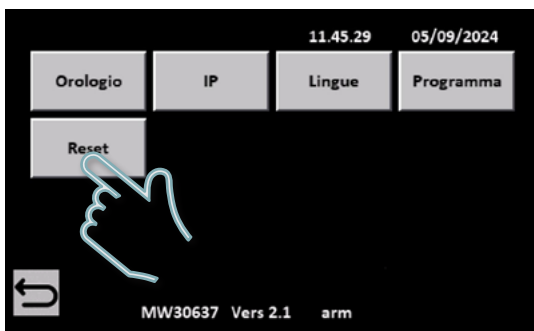



A seguito dell'intervento, si procederà al ripristino dei parametri. Come si vede nelle schermate è stato inserito un "LED" rosso che segnala quale parametro ripristinare.

**Manutenzione:**



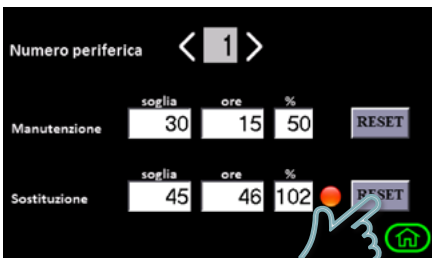

**Sostituzione:**



 Una volta eseguito il reset, il contatore verrà azzerato.

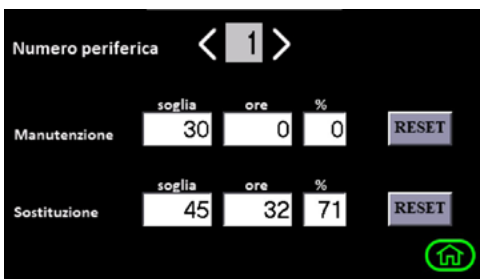

In caso di **Reset Manutenzione**, cioè l'intervento interessa la pulizia dei generatori, viene azzerato solo il conteggio delle ore relativa alla manutenzione.





 Per tornare al menù principale premere l'icona verde in basso a destra .

In caso di **Reset Sostituzione**, ossia i generatori vengono sostituiti, entrambi i contatore vengono portati a "0" in quanto l'apparecchiatura viene ripristinata "come nuova".



 Per tornare al menù principale premere l'icona verde in basso a destra .

 Se per qualsiasi motivo, ad esempio una manutenzione programmata all'impianto o una rottura accidentale dei generatori, è possibili resettare i contatore in qualsiasi momento.

 Al fine di eseguire la manutenzione dei generatori o la sostituzione degli stessi nella maniera corretta si ricorda di verificare sempre quanto indicato nei manuali specifici dei dispositivi.

 Si raccomanda ai tecnici di intervenire per la manutenzione e/o sostituzione dei generatori non oltre 102% di usura dei generatori per non incorrere in problematiche di natura elettronica.

## 9 - MANUTENZIONE

**J-Master<sup>10</sup>** non richiede alcun tipo di manutenzione straordinaria; si raccomanda, periodicamente (almeno una volta ogni 2 mesi), di pulire le superfici del contenitore ed il display con un panno in microfibra inumidito.



**Non utilizzare detergenti liquidi, o spray, saponi o simili.**

## 10 - CONTROLLO FUNZIONAMENTI ED EVENTUALI GUASTI

In questo paragrafo vengono riassunti i problemi più frequenti che potrebbero riscontrarsi durante l'utilizzo dell'unità. Prima di rivolgersi all'assistenza clienti, fare le verifiche descritte nella lista di seguito riportata.

PROBLEMA	POSSIBILE CAUSA	SOLUZIONE
Il display è completamente nero e non permette nessuna operazione.	Mancanza di alimentazione all'unità.	Verificare presenza tensione di rete.
		Verificare che la protezione contro sovraccarichi e cortocircuiti sia in posizione ON.
		Verificare corretto funzionamento dell'alimentatore fornito, tramite led frontale.
Visualizzazione dispositivi a display di colorazione grigia.	Mancanza di alimentazione dispositivo/i in campo.	Verificare presenza tensione di rete.
		Verificare che la spina sia collegata correttamente al modulo.
	Mancanza di segnale di comunicazione seriale RS485.	Verificare che il fusibile di protezione delle apparecchiature in campo sia integro.
		Verificare che la spina dei segnali sia correttamente inserita nel connettore.
Impossibilità di entrare nel menù manutentore tramite password.	Errore di inserimento password.	Inserire la password corretta 118.
	Modifica password da parte di altro operatore.	Eseguire ripristino password (Tecnico abilitato).
Impossibilità di comando del dispositivo da display.	Impostazione comando dispositivo in modalità "Stand Alone".	Modifica tipologia di comando dispositivo, da "Stand Alone" a Modbus (Tecnico abilitato).
Aggiunto nuovo dispositivo su impianto ma non si visualizza a display.	Display non abilitato alla lettura del dispositivo aggiunto.	Abilitare nuovo dispositivo con indirizzo corretto (Tecnico abilitato).
	Dispositivo non configurato correttamente.	Indirizzare correttamente nuovo dispositivo con funzione "Battesimo" (Tecnico abilitato).



**Nel caso si riscontri un malfunzionamento diverso da quanto sopra descritto rivolgersi a personale specializzato (rivenditore, Ditta Costruttrice).**

Scollegare l'apparecchio dall'alimentazione elettrica e rivolgersi al personale specializzato per l'assistenza anche quando si verifica uno o più dei seguenti casi:

- Acqua o del liquido è stato versato sull'apparecchio.
- Nel caso di un malfunzionamento nonostante tutte le procedure di installazione siano state eseguite correttamente.

## 11 - SMALTIMENTO

A fine utilizzo, i dispositivi andranno smaltiti in osservanza delle normative vigenti nel paese d'installazione. I materiali che compongono le unità sono:

- Acciaio inox.
- Ferro zincato.
- Nylon.
- Plastica.
- Carta e Cartone.
- Legno.



### **GESTIONE DEI RIFIUTI DI APPARECCHIATURE ELETTRICHE ED ELETTRONICHE**

Questo prodotto rientra nel campo di applicazione della Direttiva 2012/19/UE riguardante la gestione dei rifiuti di apparecchiature elettriche ed elettroniche (RAEE). L'apparecchio non deve essere eliminato con gli scarti domestici in quanto composto da diversi materiali che possono essere riciclati presso le strutture adeguate. Informarsi attraverso l'autorità comunale per quanto riguarda l'ubicazione delle piattaforme ecologiche atte a ricevere il prodotto per lo smaltimento ed il suo successivo corretto riciclaggio. Si ricorda, inoltre, che a fronte di acquisto di apparecchio equivalente, il distributore è tenuto al ritiro gratuito del prodotto da smaltire. Il prodotto non è potenzialmente pericoloso per la salute umana e l'ambiente, non contenendo sostanze dannose come da Direttiva 2011/65/UE (RoHS), ma se abbandonato nell'ambiente impatta negativamente sull'ecosistema. Leggere attentamente le istruzioni prima di utilizzare l'apparecchio per la prima volta. Si raccomanda di non usare assolutamente il prodotto per un uso diverso da quello a cui è stato destinato, essendoci pericolo di shock elettrico se usato impropriamente.

## ALLEGATI

### DIMENSIONI DI INGOMBRO J-Master<sup>10</sup>

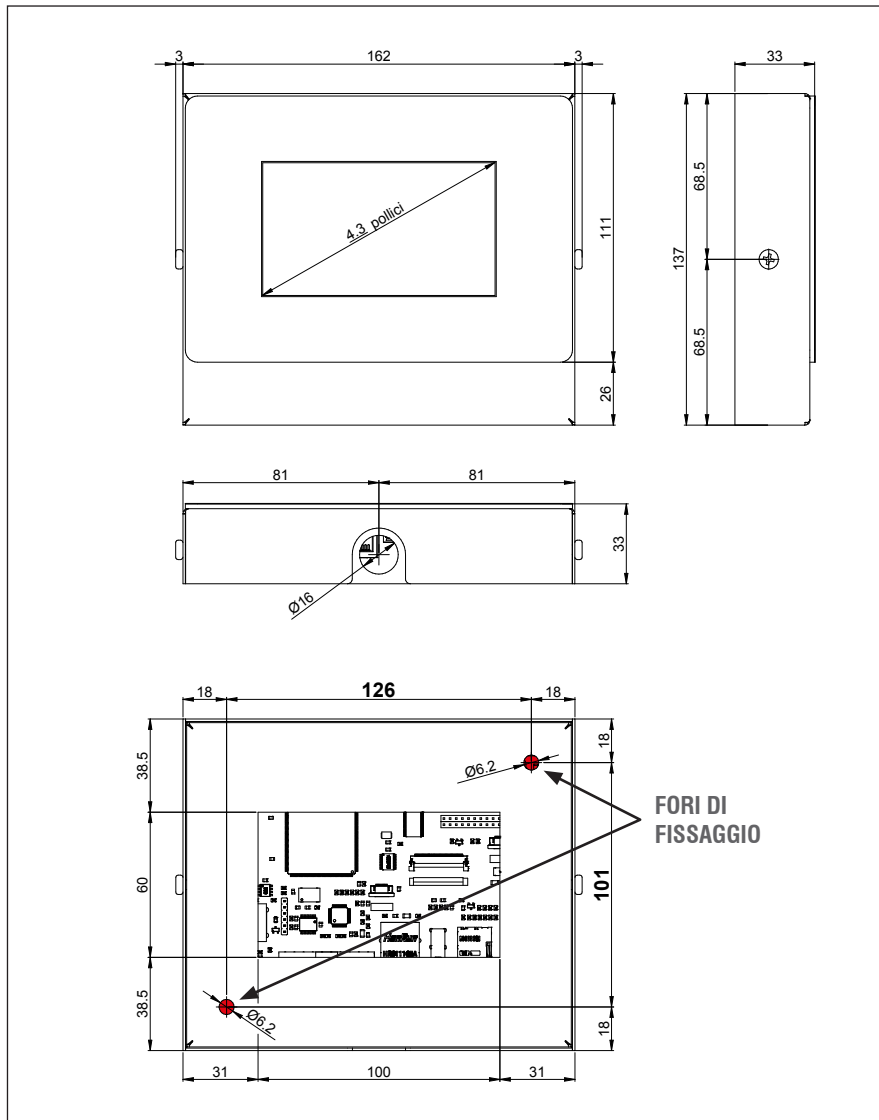







jonixair.com

**JONIX** Spa  
Società Benefit

info@jonixair.com  
PEC: jonixsrl@legalmail.it



**Sede Legale:**

Viale Spagna 31/33  
35020 Tribano (PD) - Italia  
Tel. +39 049 9588511  
Fax +39 049 9588522

**Sede Operativa:**

Via dell'Artigianato, 1  
35020 San Pietro Viminario  
(PD) - Italia  
Tel. +39 0429 760311

**Sede Ricerca**

**e Sviluppo:**  
Via Tegulaia 10/b  
56121 Pisa - Italia  
Tel. +39 050 985165